

PROGRAMA DE ESPECIALIZACIÓN
**CONFIGURACIÓN Y PRUEBAS DE
RELÉS DE PROTECCIÓN CON LAS MALETAS
OMICRON CMC 356 Y CMC 500**

Parametriza y valida la operatividad de relés ABB, SEL, SIEMENS y GE mediante pruebas funcionales en laboratorio inmersivo.



INICIO
16 de junio

DURACIÓN
35 Horas cronológicas
1 mes

HORARIO
Mar. y juev.: 7:00 a 9:30 p.m.
Sábados: 9:00 a 11:30 a.m.
(UTC - 05:00)

Contacto
+51 943 237 779

Dirección
www.greenersac.com

Correo
comercial@greenersac.com

FORTALECE LA CONFIABILIDAD DE TUS SISTEMAS ELÉCTRICOS ME- DIANTE PRUEBAS AVANZADAS Y OBTÉN UNA CERTIFICACIÓN EMITIDA POR IEEE.

Especialízate en protecciones eléctricas, configura relés ABB, SEL, SIEMENS y GE y ejecuta pruebas de validación con las maletas OMICRON CMC 356 y CMC 500 en laboratorio inmersivo.



EL PROGRAMA ESTÁ DIRIGIDO A:



Profesionales del sector eléctrico y energético: Ingenieros electricistas, electrónicos, electromecánicos y afines del sector generación, transmisión, distribución, minería e industria, que buscan fortalecer sus competencias en configuración, diagnóstico y pruebas de relés con las maletas OMICRON CMC 356 y CMC 500.

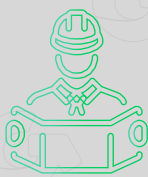

Empresas y consultores en ingeniería eléctrica: Firmas consultoras y empresas contratistas dedicadas al comisionamiento, mantenimiento y automatización de subestaciones, interesadas en fortalecer sus capacidades en configuración, pruebas y validación de protecciones con las maletas OMICRON CMC 356 y CMC 500.

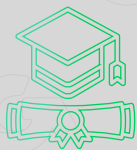

Estudiantes avanzados de ingeniería eléctrica o carreras afines: Estudiantes y perfiles técnicos interesados en especializarse en protecciones eléctricas, desarrollando habilidades prácticas con las maletas OMICRON CMC 356 y CMC 500 para potenciar su perfil profesional.

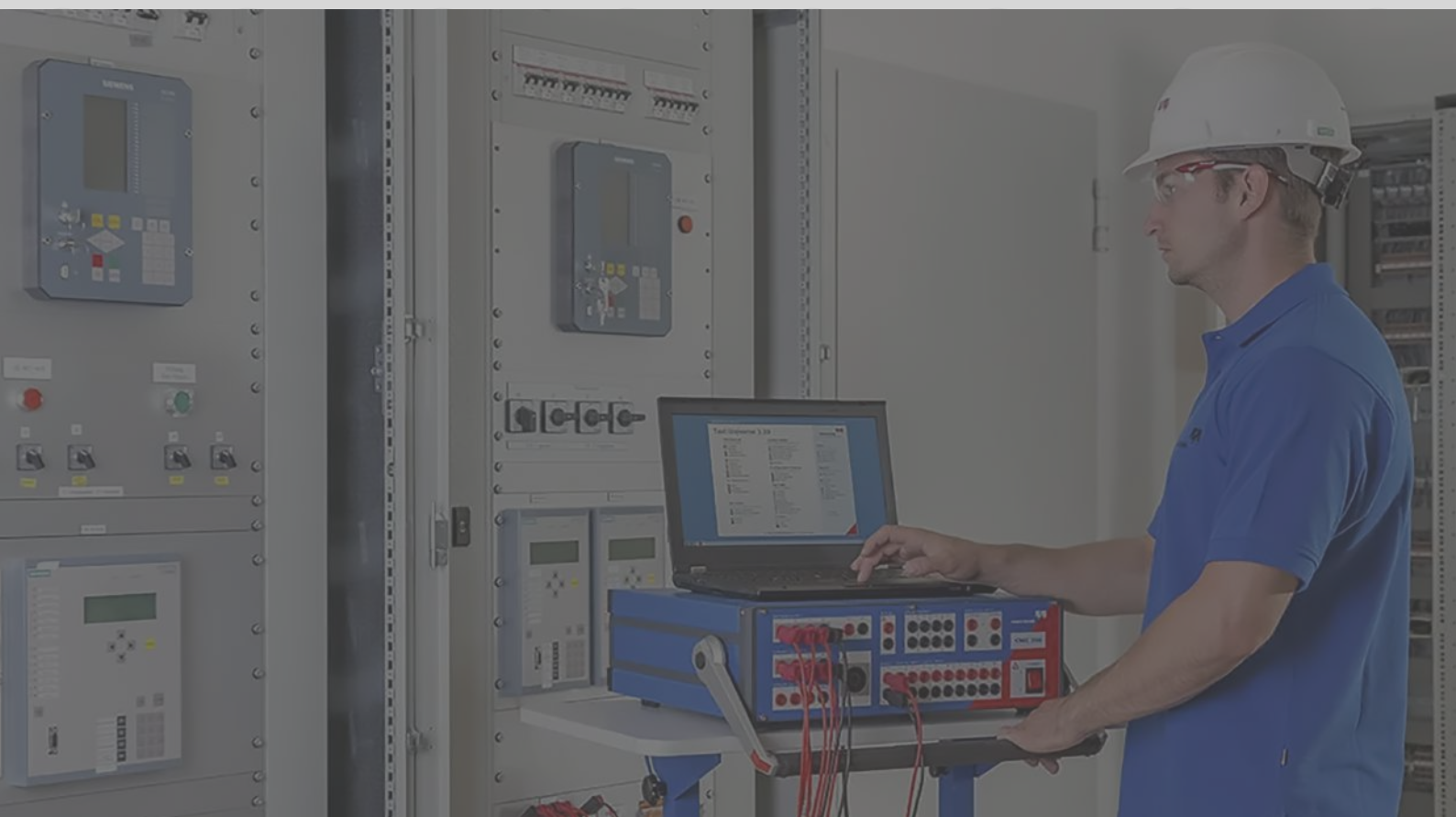

EXPERTOS

Conoce a nuestros expertos que te guiarán en cada etapa del programa:



ING. GERMÁN ANGULO

Ingeniero Electricista por la Universidad Nacional de Ingeniería (UNI), con más de 20 años de experiencia en estudios eléctricos y sistemas de protección.

- Posee amplia experiencia en el uso de equipos de prueba como OMICRON Electronics, S&C Electric, MacLean Power Systems e INGETEAM.
- Se ha desempeñado como supervisor en la configuración, pruebas y puesta en servicio de relés ABB, SIEMENS, SEL y GE, participando en proyectos de implementación y validación de esquemas de protección. Cuenta con dominio de los softwares Test Universe, TransView y RelaySimTest, y experiencia en la aplicación de normas ANSI, IEEE, IEC y NEMA.



ING. DAVID PAUTA

Ingeniero Electromecánico por la Universidad de Piura (UDEP), con certificación en protección y automatización de sistemas eléctricos.

- Cuenta con más de 25 años de experiencia en protección, control y automatización, y actualmente se desempeña como Gerente Técnico en Nakama Soluciones S.A.C., con trayectoria en cargos de liderazgo en servicios de protección y control.
- Especialista en configuración, pruebas y puesta en servicio de relés en sistemas de alta y extra alta tensión, así como en integración y automatización de subestaciones. Domina software de pruebas y gestión de sistemas de protección bajo normativas ANSI, IEEE e IEC.

EXPERTOS

Conoce a nuestros expertos que te guiarán en cada etapa del programa:



ING. PEDRO HERNANDEZ

Ingeniero Electricista por la Universidad Nacional Mayor de San Marcos (UNMSM), con más de 10 años de experiencia en pruebas, configuración y mantenimiento de sistemas de protección, control y medición en subestaciones de alta y extra alta tensión.

- Actualmente se desempeña como Jefe de Pruebas en Nakama Soluciones S.A.C., y ha ocupado cargos como Supervisor General e Ingeniero de Protecciones en empresas como ENGIE S.A., DELCROSA S.A. y T&D ELECTRIC.
- Cuenta con dominio de herramientas como OMICRON Test Universe y Primary Test Manager, así como de software de configuración de relés ABB, SEL, GE y SIEMENS.



ING. WILMER QUISPE

Ingeniero Electricista por la Universidad Nacional del Centro del Perú (UNCP), con estudios de Maestría en Sistemas Eléctricos y más de 10 años de experiencia en operación, supervisión y análisis de fallas en sistemas eléctricos de potencia en los sectores de distribución, generación y servicios eléctricos.

- Actualmente se desempeña como Especialista de Protecciones en Nakama Soluciones S.A.C., donde desarrolla estudios eléctricos y ejecuta pruebas de sistemas de protección y control.
- Domina herramientas de prueba como OMICRON Test Universe y Primary Test Manager, así como software de configuración de relés ABB, SEL, GE y SIEMENS.

PLAN DE ESTUDIOS

14 módulos - 35 horas cronológicas

Módulo 1	Fundamentos de Protecciones Eléctricas	🕒 2.5 horas cronológicas Nivel: Básico
Módulo 2	Tipología de Relés de Protección	🕒 2.5 horas cronológicas Nivel: Básico
Módulo 3	Hardware y Software de OMICRON CMC 356 y CMC 500	🕒 2.5 horas cronológicas Nivel: Básico
Módulo 4	Comunicación y Pruebas de Relés	🕒 2.5 horas cronológicas Nivel: Intermedio
Módulo 5	Pruebas de Relés de Sobrecorriente (ANSI 50/51 y 67)	🕒 2.5 horas cronológicas Nivel: Intermedio
Módulo 6	Pruebas de Relés de Protección Diferencial (ANSI 87)	🕒 2.5 horas cronológicas Nivel: Intermedio
Módulo 7	Pruebas de Relés de Tensión, Frecuencia y Rechazo de Carga	🕒 2.5 horas cronológicas Nivel: Intermedio
Módulo 8	Configuración y Parametrización de Relés ABB con PCM600	🕒 2.5 horas cronológicas Modalidad: Asíncrona Nivel: Avanzado
Módulo 9	Configuración y Parametrización de Relés SEL con acSELerator QuickSet	🕒 2.5 horas cronológicas Modalidad: Asíncrona Nivel: Avanzado
Módulo 10	Configuración y Parametrización de Relés Siemens con DIGSI 5	🕒 2.5 horas cronológicas Modalidad: Asíncrona Nivel: Avanzado
Módulo 11	Configuración y Parametrización de Relés GE con UR Setup	🕒 2.5 horas cronológicas Modalidad: Asíncrona Nivel: Avanzado
Módulo 12	Laboratorio Práctico de Pruebas de Relés SEL con las Maletas OMICRON CMC 356 y CMC 500	🕒 2.5 horas cronológicas Taller Inmersivo Nivel: Avanzado
Módulo 13	Laboratorio Práctico de Pruebas de Relés ABB con las Maletas OMICRON CMC 356 y CMC 500	🕒 2.5 horas cronológicas Taller Inmersivo Nivel: Avanzado
Módulo 14	Laboratorio Práctico de Pruebas de Relés SIEMENS con las Maletas OMICRON CMC 356 y CMC 500	🕒 2.5 horas cronológicas Taller Inmersivo Nivel: Avanzado

REQUISITOS:

- Conocimientos básicos en sistemas eléctricos de potencia y fundamentos de protección.
- Se recomienda contar con la instalación previa de los softwares Test Universe, PCM600, acSELerator QuickSet, DIGSI 5 y UR Setup, para el seguimiento de las simulaciones y ejercicios prácticos.

OBJETIVOS

Al concluir el programa, serás capaz de:



1

Comprender los fundamentos de las protecciones eléctricas, tipos de fallas y funciones ANSI aplicables a relés de protección.

2

Configurar las maletas OMICRON CMC 356 y CMC 500 mediante Test Universe, asegurando la comunicación con relés para la ejecución segura de pruebas.

3

Configurar y evaluar pruebas de sobrecorriente, diferencial, direccional, tensión, frecuencia y rechazo de carga, verificando el desempeño operativo de los relés.

4

Parametrizar e integrar relés ABB, SEL, SIEMENS y GE con las maletas OMICRON CMC 356 y CMC 500, validando su operación mediante pruebas funcionales.

5

Operar las maletas OMICRON CMC 356 y CMC 500 para verificar la configuración y parametrización de relés SEL, ABB y SIEMENS mediante pruebas en laboratorio.



MÓDULO 1

FUNDAMENTOS DE PROTECCIONES ELÉCTRICAS

🕒 2.5 horas cronológicas

1. Tipos de fallas, principios de protección y funciones ANSI

- 1.1. Tipos de fallas en sistemas eléctricos de potencia
- 1.2. Principios de funcionamiento de los sistemas de protección
- 1.3. Objetivos de la protección: rapidez, selectividad, sensibilidad y confiabilidad
- 1.4. Códigos ANSI e IEC para las protecciones
- 1.5. Equipos asociados al sistema de protección con relés
- 1.6. Conceptos importantes en protecciones eléctricas

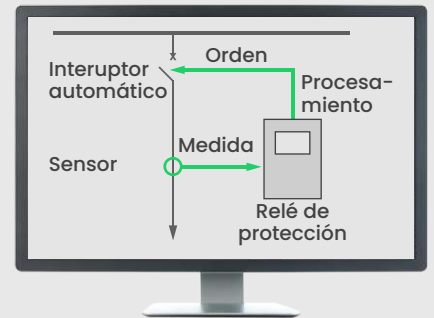

MÓDULO 2

TIPOLOGÍA DE RELÉS DE PROTECCIÓN

🕒 2.5 horas cronológicas

1. Tipos de relés de protección y sus principales funciones ANSI

- 1.1. Principales fabricantes
- 1.2. Conexiones de entradas análogas
- 1.3. Protección de sobrecorriente: ANSI 50, 51, 50N, 51N, SEF
- 1.4. Protección direccional: ANSI 67, 67N
- 1.5. Protección diferencial: ANSI 87T, 87L
- 1.6. Protección de distancia: ANSI 21
- 1.7. Protección de tensión y frecuencia: ANSI 27, 59, 81U, 81R
- 1.8. Aplicación según nivel de tensión: generación, transmisión y distribución



MÓDULO 3

HARDWARE Y SOFTWARE DE OMICRON CMC 356 Y CMC 500

🕒 2.5 horas cronológicas

1. Capacidades, configuración inicial y uso del software Test Universe

- 1.1. Capacidades operativas y partes principales del CMC 356 y CMC 500
- 1.2. Conexiones estándar y accesorios del equipo
- 1.3. Seguridad eléctrica y preparación del entorno de pruebas
- 1.4. Instalación y navegación del software Test Universe
- 1.5. Configuración inicial y sincronización con el equipo
- 1.6. Ejecución de prueba básica con módulo QuickCMC
- 1.7. Interpretación de resultados y errores comunes



MÓDULO 4

COMUNICACIÓN Y PRUEBAS DE RELÉS

🕒 2.5 horas cronológicas

1. **Protocolos de comunicación, validación de enlaces y pruebas**
 - 1.1. Protocolos y puertos de comunicación: IEC 61850, Modbus, etc.
 - 1.2. Comunicación con los relés
 - 1.3. Procedimientos para la ejecución de pruebas con relés (ABB, SEL, SIEMENS, GE)
 - 1.4. Validación de enlaces físicos y funcionales
 - 1.5. Esquemas de protección y análisis de resultados

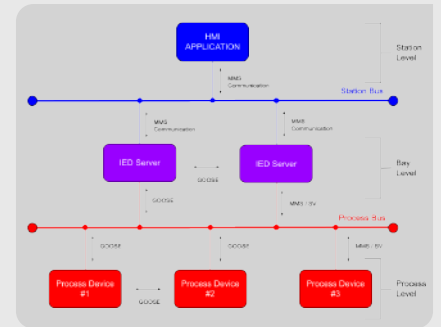

MÓDULO 5

PRUEBAS DE RELÉS DE SOBRECORRIENTE (ANSI 50/51 Y 67)

🕒 2.5 horas cronológicas

1. **Configuración de curvas, pruebas de disparo y validación de resultados**
 - 1.1. Configuración de curvas de disparo (IEC y ANSI)
 - 1.2. Ajustes de pick-up y tiempos de operación según tipo de relé
 - 1.3. Pruebas de disparo en condiciones monofásicas y trifásicas
 - 1.4. Interpretación de resultados y validación frente a valores nominales
 - 1.5. Generación y presentación de protocolos de prueba

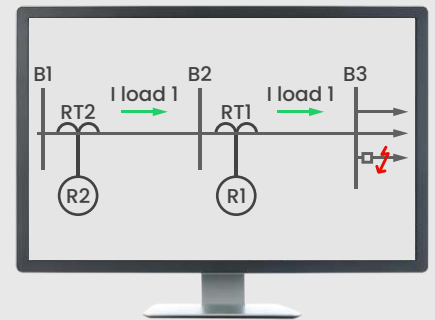

MÓDULO 6

PRUEBAS DE RELÉS DE PROTECCIÓN DIFERENCIAL (ANSI 87)

🕒 2.5 horas cronológicas

1. **Principios, configuración y pruebas de fallas diferenciales**
 - 1.1. Principio de funcionamiento de protecciones diferenciales
 - 1.2. Configuración de relés para pruebas diferenciales
 - 1.3. Simulación de fallas internas y externas con las maletas CMC 356 y CMC 500
 - 1.4. Prueba de frenado o restricción por armónicos 2o y 5o
 - 1.5. Interpretación de resultados y validación frente a ajustes de protección



MÓDULO 7

PRUEBAS DE RELÉS DE TENSIÓN, FRECUENCIA Y RECHAZO DE CARGA

© 2.5 horas cronológicas

1. **Funciones de tensión y frecuencia (rechazo de carga)**
 - 1.1. Configuración de protecciones de tensión: 27, 59
 - 1.2. Evaluación con módulo State Sequencer
 - 1.3. Configuración de funciones de frecuencia: 81U, 81R (df/dt)
 - 1.4. Evaluación con módulos Ramping y Pulse Ramping
 - 1.5. Análisis de resultados
 - 1.6. Prueba de control de recloser

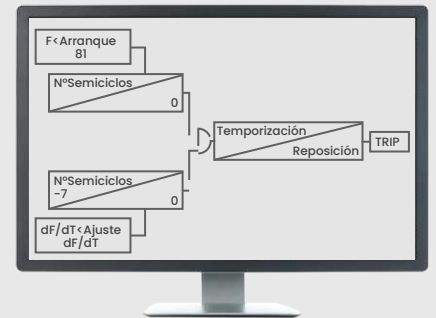

MÓDULO 8

CONFIGURACIÓN Y PARAMETRIZACIÓN DE RELÉS ABB CON PCM600

© 2.5 horas cronológicas (Asíncrona)

1. **Parametrización, comunicación con CMC 356 y pruebas funcionales en ABB**
 - 1.1. Modelos ABB REF615 y REF630: arquitectura y funciones
 - 1.2. Parametrización con PCM600 y configuración de funciones ANSI
 - 1.3. Integración y comunicación con CMC 356
 - 1.4. Pruebas funcionales en Test Universe y análisis de resultados

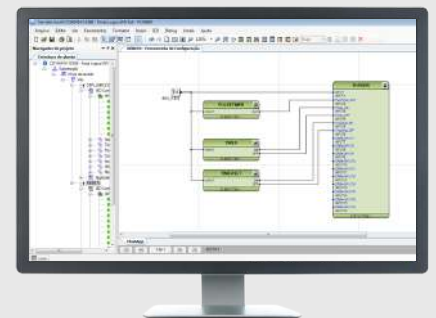

MÓDULO 9

CONFIGURACIÓN Y PARAMETRIZACIÓN DE RELÉS SEL CON ACSELERATOR QUICKSET

© 2.5 horas cronológicas (Asíncrona)

1. **Parametrización, comunicación con CMC 356 y pruebas funcionales en SEL**
 - 1.1. Modelos SEL-751 y SEL-351: arquitectura y funciones
 - 1.2. Parametrización con acSElerator QuickSet y configuración de funciones ANSI
 - 1.3. Integración y comunicación con CMC 356
 - 1.4. Pruebas funcionales en Test Universe y análisis de resultados

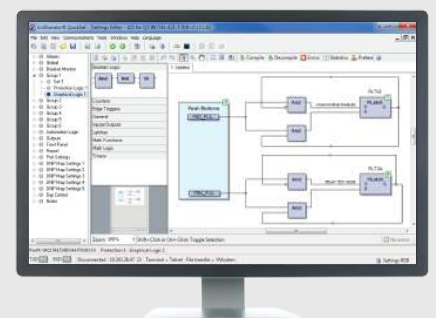

MÓDULO 10

CONFIGURACIÓN Y PARAMETRIZACIÓN DE RELÉS SIEMENS CON DIGSI 5

🕒 2.5 horas cronológicas (Asíncrona)

1. **Parametrización, comunicación con CMC 356 y pruebas funcionales en Siemens**
 - 1.1. Modelos SIEMENS 7SR y 7SA: arquitectura y funciones
 - 1.2. Parametrización con DIGSI 5 y configuración de funciones ANSI
 - 1.3. Integración y comunicación con CMC 356
 - 1.4. Pruebas funcionales en Test Universe y análisis de resultados

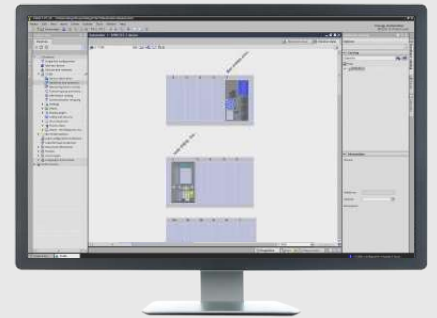

MÓDULO 11

CONFIGURACIÓN Y PARAMETRIZACIÓN DE RELÉS GE CON UR SETUP

🕒 2.5 horas cronológicas (Asíncrona)

1. **Parametrización, comunicación con CMC 356 y pruebas funcionales en GE**
 - 1.1. Modelos GE L90 y D60: arquitectura y funciones
 - 1.2. Parametrización con UR Setup y configuración de funciones ANSI
 - 1.3. Integración y comunicación con CMC 356
 - 1.4. Pruebas funcionales en Test Universe y análisis de resultados



MÓDULO 12

LABORATORIO PRÁCTICO DE PRUEBAS DE RELÉS SEL CON LAS MALETAS OMICRON CMC 356 Y CMC 500

🕒 2.5 horas cronológicas (Taller Inmersivo)

📅 **Fecha:** viernes 17 de julio del 2026, 08:30 a 11:00 (UTC-05:00)

1. **Laboratorio práctico de pruebas de relés SEL con OMICRON CMC 356/CMC 500**
 - 1.1. Configuración del entorno de pruebas en laboratorio con relés SEL
 - 1.2. Pruebas de Sobrecorriente
 - 1.2.1. Ajuste y configuración de parámetros
 - 1.2.2. Inyección de corrientes secundarias
 - 1.2.3. Verificación de tiempos de actuación y curvas características



- 1.3. Pruebas de Protección de Distancia con PTL
 - 1.3.1. Configuración y ajuste de parámetros
 - 1.3.2. Prueba característica
 - 1.3.3. Operación bajo condiciones normales y de falla simulada
- 1.4. Pruebas de Funciones Avanzadas
 - 1.4.1. Configuración y validación de funciones avanzadas en relés SEL
- 1.5. Verificación de Comunicación
 - 1.5.1. Integración con software OMICRON Test Universe
 - 1.5.2. Descarga, análisis y generación de reportes técnicos



MÓDULO 13

LABORATORIO PRÁCTICO DE PRUEBAS DE RELÉS ABB CON LAS MALETAS OMICRON CMC 356 Y CMC 500

🕒 2.5 horas cronológicas (Taller Inmersivo)

📅 **Fecha:** viernes 17 de julio del 2026, 11:30 a 14:00 (UTC-05:00)

1. Laboratorio práctico de pruebas de relés ABB con OMICRON CMC 356/CMC 500

- 1.1. Configuración del entorno de pruebas en laboratorio con relés ABB
- 1.2. Pruebas de Sobrecorriente
 - 1.2.1. Ajuste y configuración de parámetros
 - 1.2.2. Inyección de corrientes secundarias
 - 1.2.3. Verificación de tiempos de actuación y curvas características
- 1.3. Pruebas de Protección Diferencial
 - 1.3.1. Configuración y ajuste de parámetros
 - 1.3.2. Pruebas de estabilidad
 - 1.3.3. Operación bajo condiciones normales y de falla simulada
- 1.4. Pruebas de Funciones Avanzadas
 - 1.4.1. Configuración y validación de funciones avanzadas en relés ABB
- 1.5. Verificación de Comunicación
 - 1.5.1. Integración con software OMICRON Test Universe
 - 1.5.2. Descarga, análisis y generación de reportes técnicos



MÓDULO 14

LABORATORIO PRÁCTICO DE PRUEBAS DE RELÉS SIEMENS CON LAS MALETAS OMICRON CMC 356 Y CMC 500

🕒 2.5 horas cronológicas (Taller Inmersivo)

📅 **Fecha:** viernes 17 de julio del 2026, 15:00 a 17:30 (UTC-05:00)

1. Laboratorio práctico de pruebas de relés SIEMENS con OMICRON CMC 356/CMC 500

1.1. Configuración del entorno de pruebas en laboratorio con relés SIEMENS

1.2. Pruebas de Sobrecorriente

1.2.1. Ajuste y configuración de parámetros

1.2.2. Inyección de corrientes secundarias

1.2.3. Verificación de tiempos de actuación y curvas características

1.3. Pruebas de Protección Diferencial

1.3.1. Configuración y ajuste de parámetros

1.3.2. Pruebas de estabilidad

1.3.3. Operación bajo condiciones normales y de falla simulada

1.4. Pruebas de Funciones Avanzadas

1.4.1. Configuración y validación de funciones avanzadas en relés SIEMENS

1.5. Verificación de Comunicación

1.5.1. Integración con software OMICRON Test Universe

1.5.2. Descarga, análisis y generación de reportes técnicos



MODALIDAD DE PARTICIPACIÓN PARA EL TALLER PRÁCTICO

Los módulos 12, 13 y 14 están orientados al desarrollo de un laboratorio de aplicación práctica, donde los alumnos consolidan los conocimientos teóricos adquiridos mediante la ejecución de pruebas y ejercicios con relés de protección.

MODALIDAD PRESENCIAL

Acceso a laboratorio especializado en Lima, Perú, equipado con maletas OMICRON CMC 500/CMC 356 y relés ABB, SEL y SIEMENS, que permite una experiencia práctica avanzada en pruebas y validación de protecciones eléctricas, bajo supervisión directa de instructores expertos, garantizando una experiencia técnica inmersiva y aplicada.



MODALIDAD VIRTUAL EN VIVO

Transmisión en alta calidad con múltiples ángulos de cámara y explicación en tiempo real de cada prueba, que brinda una experiencia inmersiva equivalente a la presencial, permitiendo a los alumnos virtuales seguir cada procedimiento con alto nivel de detalle e interacción directa con el instructor.



NOTA:

Todos los alumnos, tanto presenciales como virtuales, tendrán acceso a las grabaciones optimizadas de las sesiones, permitiéndoles repasar cada contenido, fortalecer su aprendizaje y avanzar a su propio ritmo tras el entrenamiento técnico de alto nivel.

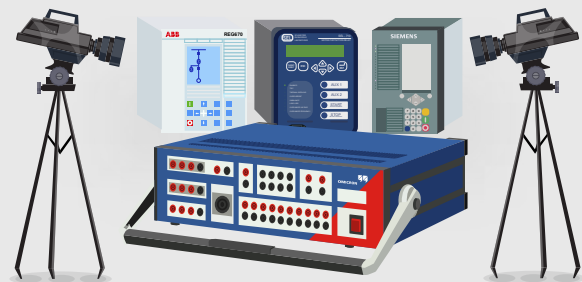

BENEFICIOS



Aprendizaje integral:

Formación aplicada orientada al desarrollo de competencias técnicas y prácticas para un mejor desempeño profesional.

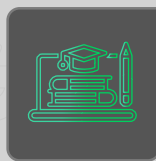

Recursos de estudio especializados:

Biblioteca digital con diapositivas, manuales, guías y archivos de simulación para reforzar la aplicación práctica de los contenidos.

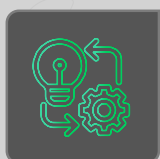

Metodología práctica:

Clases dinámicas con ejercicios y casos técnicos que promueven el aprendizaje colaborativo. La metodología contempla **75 % práctica y 25 % teoría.**

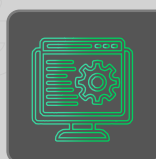

Acceso a la plataforma:

Sesiones virtuales y acceso por un año desde cualquier dispositivo, ofreciendo una experiencia flexible y adaptada al ritmo de cada participante.



Acompañamiento técnico y académico:

Asesoría personalizada y seguimiento continuo durante todo el programa, con atención a consultas mediante los canales institucionales.



Networking profesional:

Participación en una comunidad internacional del sector eléctrico que fomenta el intercambio técnico y la generación de redes profesionales.

EVALUACIÓN

El rendimiento del participante será evaluado bajo una escala vigesimal, siendo la nota mínima aprobatoria 14.00.

La evaluación combina los aspectos teóricos y prácticos del programa, valorando la aplicación efectiva de los conocimientos adquiridos durante las sesiones.



DOBLE CERTIFICACIÓN INTERNACIONAL

IEEE proporcionará créditos CEU (o PDH) a los participantes que aprueben el Programa de Especialización Configuración y Pruebas de Relés de Protección con las Maletas OMICRON CMC 356 y CMC 500. En total, se emitirán 3.5 CEU y 35 PDH.

Asimismo, GREENER – Escuela de Ingeniería emitirá un certificado digital con una duración de 35 horas cronológicas, el cual será remitido al correo electrónico proporcionado por el participante en su inscripción, desde la cuenta institucional capacitaciones@greenersac.com.

Este documento contará con la firma oficial de la institución y será entregado en un **plazo máximo de 15 días hábiles** posteriores a la finalización del programa.



*Imagen Referencial del Certificado

IMPACTO PROFESIONAL

- Aumenta tu credibilidad técnica ante empresas y organismos internacionales.
- Accede a mejores oportunidades laborales y posiciones de liderazgo de ingeniería.
- Mejora tu perfil competitivo para asumir proyectos eléctricos de gran envergadura.
- Únete a una comunidad internacional de ingenieros y participa en espacios de colaboración.

REQUISITOS PARA LA OBTENCIÓN

- Aprobar todas las evaluaciones del programa con una nota mínima de 14/20.
- Cumplir los criterios académicos y administrativos establecidos por GREENER.
- Completar el formulario del IEEE Credentiaing Program para la emisión oficial de tu certificación.

MEDIOS DE PAGO

NACIONAL (PERÚ)

TRANSFERENCIA MEDIANTE

BBVA

Cuenta Corriente en Soles:

0011-0201-0100048348

Código de Cuenta Interbancario

(CCI): 011-201-000100048348 15

TRANSFERENCIA
INTERBANCARIA

(OTROS BANCOS)

**Código de Cuenta
Interbancario (CCI):**

003-200-003004790993-39

Interbank

Cuenta Corriente en Soles:

2003004790993

Código de Cuenta Interbancario

(CCI): 00320000300479099339

Beneficiario: Ingeniería, Tecnología y Educación
Greener S.A.C.

RUC: 20606279991

BCP

Cuenta Simple Soles:

194 7069 720011

Número de Cuenta Interbancario

(CCI): 002-194-00706972001194

INTERNACIONAL (FUERA DE PERÚ)

Para realizar el depósito vía
Paypal, ingrese al siguiente link:

 **Link de Pago**
[https://paypal.me/greenerll?
locale.x=es_XC](https://paypal.me/greenerll?locale.x=es_XC)

Pago sin comisión, con cualquier
tipo de tarjeta crédito o débito.



Si desea realizar el pago a través
de los siguientes medios, solicitar
los datos.

niubiz:  Western
Union

TRANSFERENCIA INTERBANCARIA INTERNACIONAL

- **Cuenta (dólares):** 200-3004791000
- **Nombre de empresa:** INGENIERÍA, TECNOLOGÍA
Y EDUCACIÓN GREENER S.A.C
- **Dirección de empresa:** Jr. Aracena 128.
Surco, Lima - Perú
- **Banco:** Interbank
- **SWIFT:** BINPPEPL
- **Dirección del banco:** Av. Carlos Villarán N° 140,
Urb. Santa Catalina, La Victoria, Lima, Perú.

Nota: Si opta por esta opción, se añadirá
70 USD al monto final por comisión de los
gastos bancarios.

INVERSIÓN

INVERSIÓN EN SOLES

S/. 2420

INVERSIÓN EN DÓLARES

US\$ 720

PROCESO DE INSCRIPCIÓN

- 1.** Realice el pago y envíe el comprobante a comercial@greenersac.com
- 2.** Complete sus datos personales y de facturación en el siguiente formulario: <https://forms.gle/V4iycZcvkkQLoLbn7>
- 3.** Recibirá la confirmación de inscripción con las instrucciones para acceder al aula virtual y comenzar su formación.

INFORMES E INSCRIPCIONES



+51 943 237 779



comercial@greenersac.com

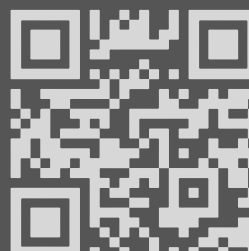

¿QUIERES DISEÑAR ESTE PROGRAMA PARA TU ORGANIZACIÓN?

Contáctanos:

+51 943 237 779

comercial@greenersac.com

BENEFICIOS



Formato presencial o virtual según las necesidades de tu equipo.



Capacitación personalizada: conforme a los requerimientos de tu organización.



Aumenta el compromiso y rendimiento de tus colaboradores.



Fortalece tu equipo y lleva a tu empresa al siguiente nivel en un mercado en constante evolución.



Incorpora nuevas tecnologías y softwares en las áreas de ingeniería y mantenimiento.



CASOS DE ÉXITO

GREENER ha desarrollado programas de capacitación en configuración y pruebas de relés de protección con la maleta OMICRON CMC 356, logrando un alto nivel de satisfacción y aplicación práctica por parte de los participantes.

Estos resultados reflejan el compromiso de la institución con la formación técnica especializada y el fortalecimiento profesional en el sector eléctrico.

[HAZ CLIC PARA VER EL VIDEO](#)

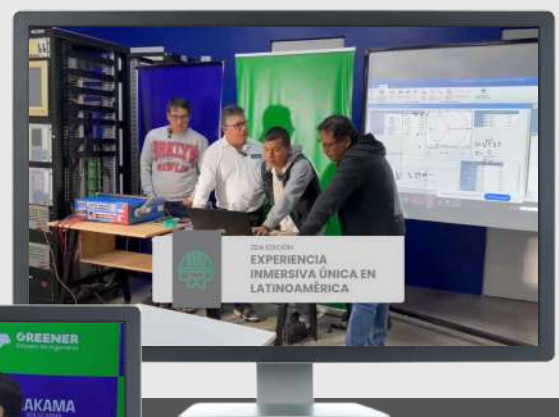

Tú puedes ser el próximo especialista en dominar las pruebas de relés con las maletas OMICRON CMC 500 y CMC 356.



GREENER
Escuela de Ingeniería

Garantiza la confiabilidad
de tus sistemas eléctricos mediante la adecuada
configuración y validación de relés de protección.



GREENER S.A.C
RUC: 20606279991